

Pneumatisch doppelwirkend betätigt

Technische Daten Absperrklappe

Gehäuse:	Sphäroguss GGG40, blau RAL002 lackiert
Scheibe:	Edelstahl 1.4408
Sitz:	Weichdichtend (siehe Tabelle)
Spindel:	Edelstahl 1.4021
Spindeldichtung:	PTFE+NBR O-Ring
Rasterscheibe: 5202*	Kunststoff Nylon 66 [Taupunktsperre]
Rasterscheibe: 5210-5220	Aluminium schwarz lackiert
Baulänge :	nach DIN EN 558-1
Antriebsanschluß :	nach DIN ISO 5211
Flanschanschluss:	nach UNI EN 1092, PN06 - PN10 - PN16
Mediumtemperatur:	druckabhängig-siehe Tabelle
Medium-Druck:	Max. 16 bar temperaturabhängig

Artikel Nr.	Sitz	Temperatur
5210	NBR	-10°C bis +90°C
5220	FKM	-10°C bis +150°C

Technische Daten pneumatischer Stellantrieb

Konstruktionsmerkmal:	Zahnstangen-Ritzel Prinzip
Kolbenführung:	Selbstzentrierend im Gehäuse
Gehäuse:	Aluminium-Legierung eloxiert
Deckel-Endkappen:	Aluminium-Legierung, RAL 5002 blau lackiert
Dichtungen:	NBR
Ritzel:	Stahl chemisch hartvernickelt
Kolben Zahnstange:	Aluminium-Legierung
Schwenkwinkel:	90° einstellbar von +5° bis -5°
Betriebstemperatur:	-15° C bis +80° C
Drehmoment max.:	Tabelle Drehmoment Steuerdrucktabelle
Steuermedium:	Gefilterte & geölte Luft nach Pneurop/ISO Kl. 4
Steuerdruck:	Ausgelegt auf 6 bar
Antrieb Armatur:	nach DIN ISO 5211
Antrieb Steuerventil:	nach Namur bzw. VDI/VDE 3845
Antrieb Signalgeräte:	nach Namur bzw. VDI/VDE 3845
Stellungsanzeige :	optisch, im Lieferumfang montiert
Zulassung :	ATEX nach 2014/34/EU

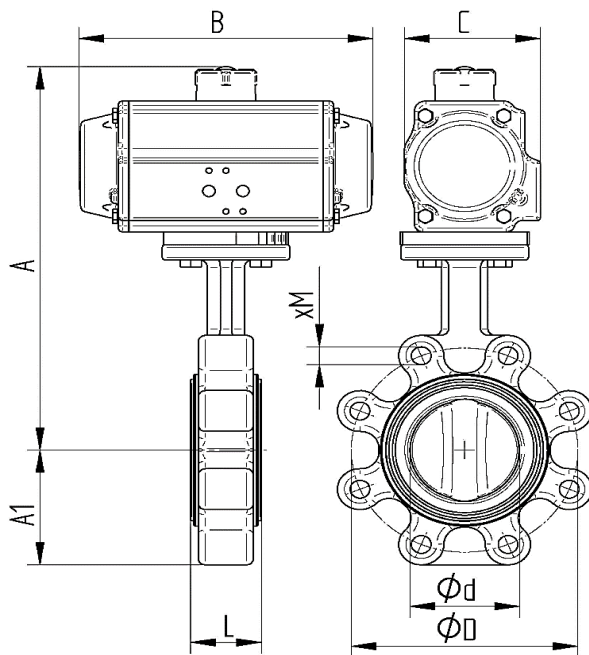

Artikel Nr. Größe	DN	ød mm	L mm	A mm	A1 mm	øD mm	xM	B mm	C mm	PD Nm
PD03 5210 5220-08	40	40	33	242	70	110	4x M16	189	90	44
PD03 5210 5220-09	50	50	43	250	61	125	4x M16	189	90	44
PD03 5210 5220-10	65	63	46	262	72	145	4x M16	189	90	44
PD04 5210 5220-11	80	77	46	281	87	160	8x M16	210	103	68
PD05 5210 5220-12	100	100	52	309	106	180	8x M16	229	113	100
PD06 5210 5220-13	125	125	56	336	123	210	8x M16	264	126	141
PD07 5210 5220-14	150	147	56	360	137	240	8x M20	266	139	183
PD08 5210 5220-15	200	198	60	438	174	295	12x M20	337	157	327
PD09 5210 5220-16	250	244	68	488	209	350	12x M24	377	78	483
PD10 5210 5220-17	300	298	78	554	253	400	12x M24	412	196	670