

Manuell betätigt

Technische Daten

Gehäuse:	Sphäroguss GGG40
Beschichtung:	Epoxid RAL 5002 blau
Design:	Zweiteiliges Gehäuse
Scheibe:	Edelstahl 1.4408
Sitz:	PTFE+FKM
Spindel:	Edelstahl 1.4034
Spindeldichtung:	PTFE+FKM O-Ring
Baulänge :	nach DIN EN 558-1
Antriebsanschluß :	nach DIN ISO 5211
Flanschanschluss:	nach UNI EN 1092, PN6 PN10 PN16
Mediumtemperatur:	-10°C bis +150°C druckabhängig
Medium-Druck:	Max. 16 bar temperaturabhängig
Handhebel-Rastergriff:	≤DN125 Aluminium schwarz lackiert
Schneckengetriebe:	≤DN125 Auf Anfrage ≥DN150 Aluminium schwarz lackiert

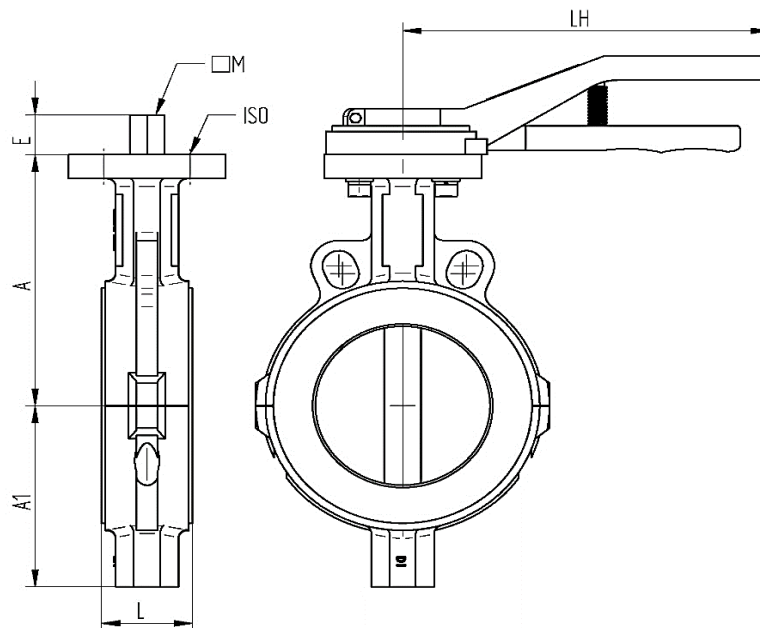

Artikel Nr. Größe	DN	L mm	A mm	A1 mm	LH mm	E mm	M mm	øISO	PN	Nm	Kg
5400-08	40	33	136	65	210	25	11	F05 F07	16	40	3,70
5400-09	50	43	136	65	210	25	11	F05 F07	16	40	3,70
5400-10	65	46	140	72	210	25	11	F07	16	48	4,10
5400-11	80	46	140	80	210	25	11	F07	16	56	4,70
5400-12	100	52	158	114	210	25	14	F07	16	82	7,50
5400-13	125	56	170	125	210	25	14	F07	16	112	8,60

Schneckengetriebe mit Handrad

5400-14	150	56	190	138	-	25	17	F07	16	150	11,00
5400-15	200	60	232	171	-	35	17	F07	10	270	20,05
5400-16	250	68	270	209	-	25	22	F10	10	375	25,55
5400-17	300	78	300	230	-	30	22	F10	10	500	43,55